

Instrukcja instalacji systemu pionowego pierścieniowego systemu prowadzenia kabli (42U/45U/47U/52U)

Installation instructions for vertical cable manager ring run panel system (42U/45U/47U/52U)

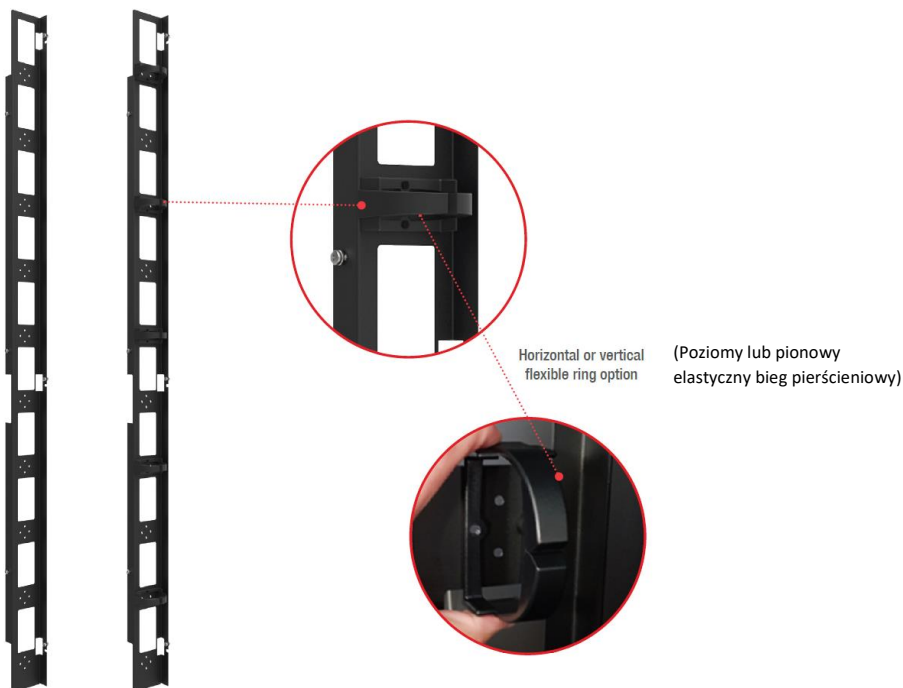

ALL PRODUCT IMAGE'S SHOWN FOR REPRESENTATION PURPOSE ONLY

1.0 Zakres (Scope)

Ten dokument zawiera informacje na temat instrukcji instalacji pionowego pierścieniowego systemu zarządzania okablowaniem szafy w szafach (42U/45U /47U/52U).

(This document provides information on installation instruction for vertical rack cable management ring run panel system into the cabinets(42U/45U/47U/52U)

2.0 Procedura(Procedure)

Niezbędne narzędzia do montażu
(Necessary tools for assembly).

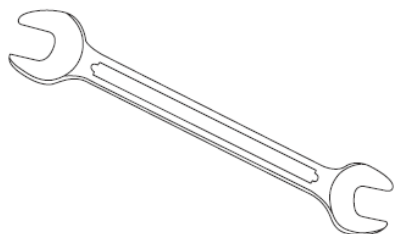

Wrench 19 & 27

(Klucz 19 i 27)

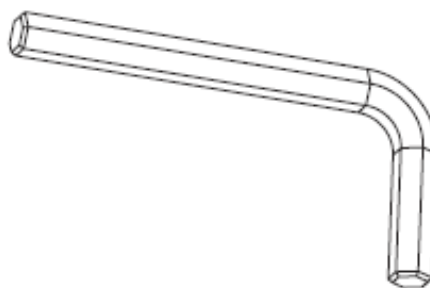

Hex key 8

(Klawisz sześciokątny 8)

ENGINEERING RECORD
NO: 756298

SAP NO: 187000542

Doc No: 187000542 Doc part: AS

REV- B

<http://www.molexces.com/>

Lista elementów
(List of elements)

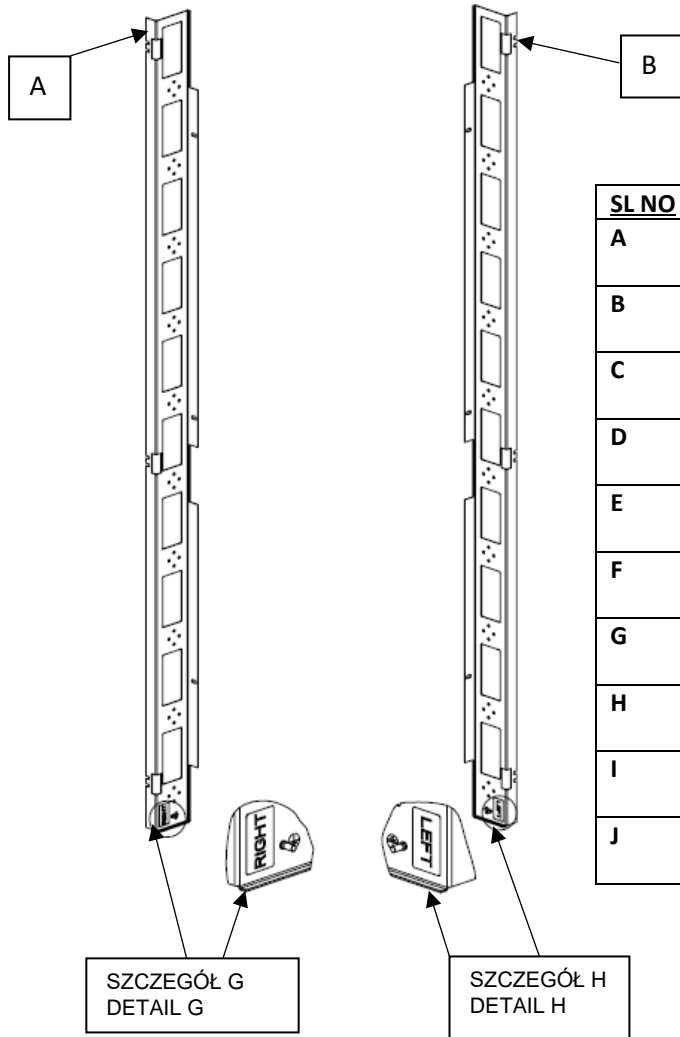

SL NO	DESCRIPTION	QTY
A	Maskownica prawa (RIGHT COVER PANEL)	1
B	Maskownica prawa (LEFT COVER PANEL)	1
C	Podkładka $\phi 6,4$ (WASHER DIA 6.4)	12
D	Nakrętka z kołnierzem M6 (HEX FLANGE NUT M6)	12
E	Wkręt z łbem walcowym M6x12 (PAN HEAD SCREW M6X12)	12
F	Nakrętka sześciokątna M5 HEXAGON NUT M5	2
G	Linka uziemienia GROUND WIRE	2
H	Podkładka $\phi 5,4$ WASHER DIA 5.4	4
I	Podkładka sprężysta $\phi 5,1$ SPRING WASHER DIA 5.1	4
J	Śruba sześciokątna M5x10 HEXAGON HEAD BOLTS	2

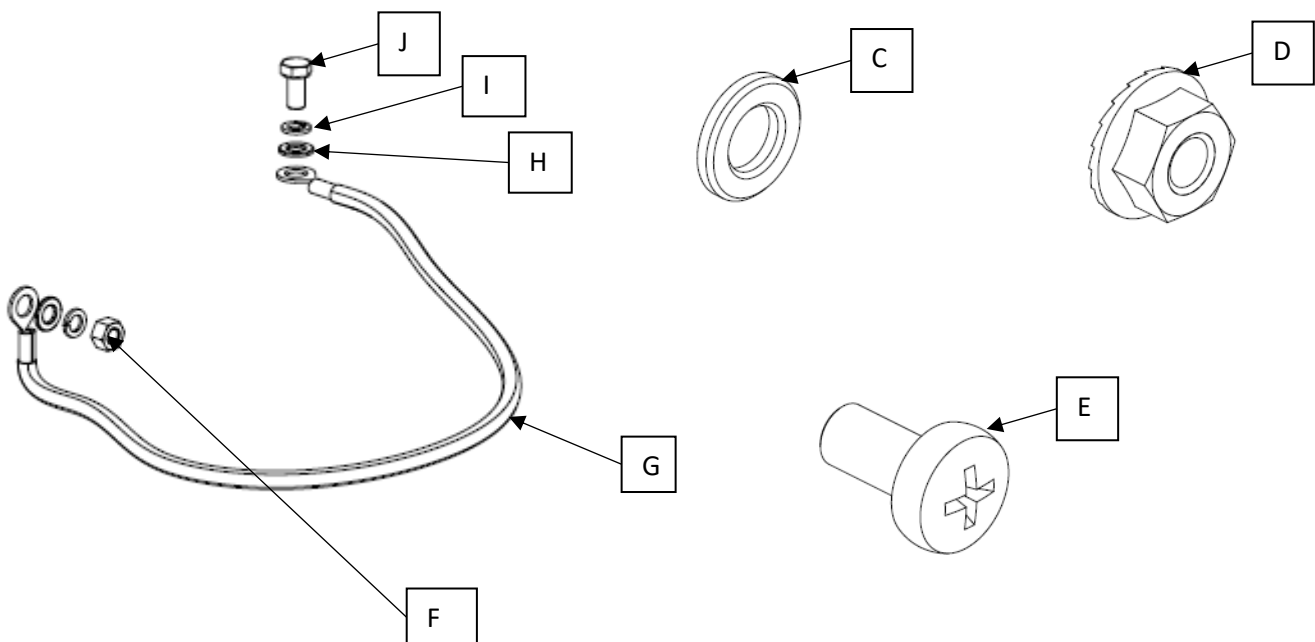

PROCEDURA INSTALACJI (INSTALLATION PROCEDURE) :

Krok 1: Przykręć maskownice do cewników na dole i na górze szafy (4 cewniki) oraz w środku (6 cewników)

Step 1: Screw in right cover panel to the c-profiles on the top and bottom (4 c-profiles) and in the middle (6 c-profiles).

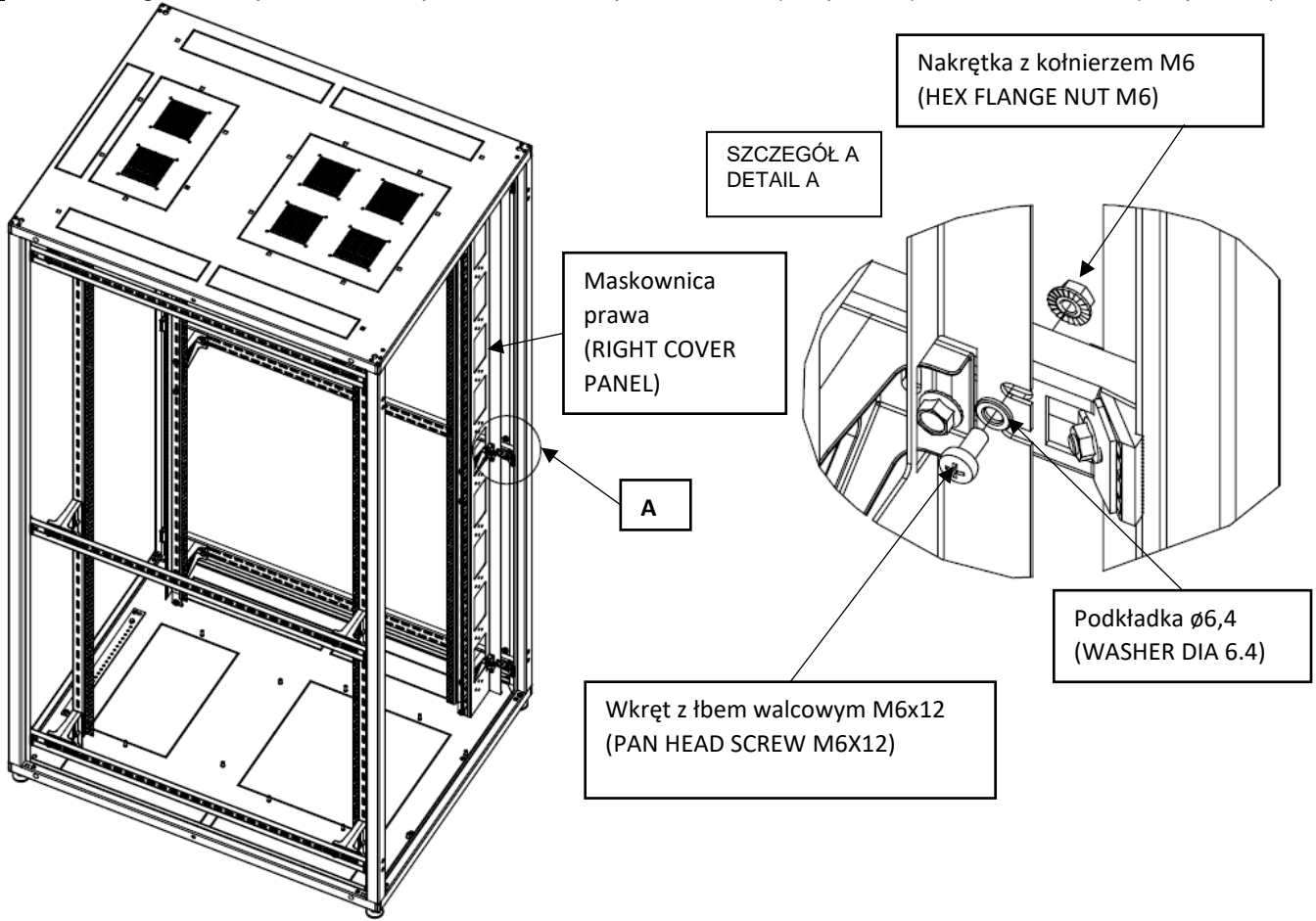

Krok 2: Przykręć maskownice do belek nośnych na dole, na górze oraz w środku szafy

Step 2: Screw in right cover panel to the mounting profile on the top, bottom and middle cabinet.

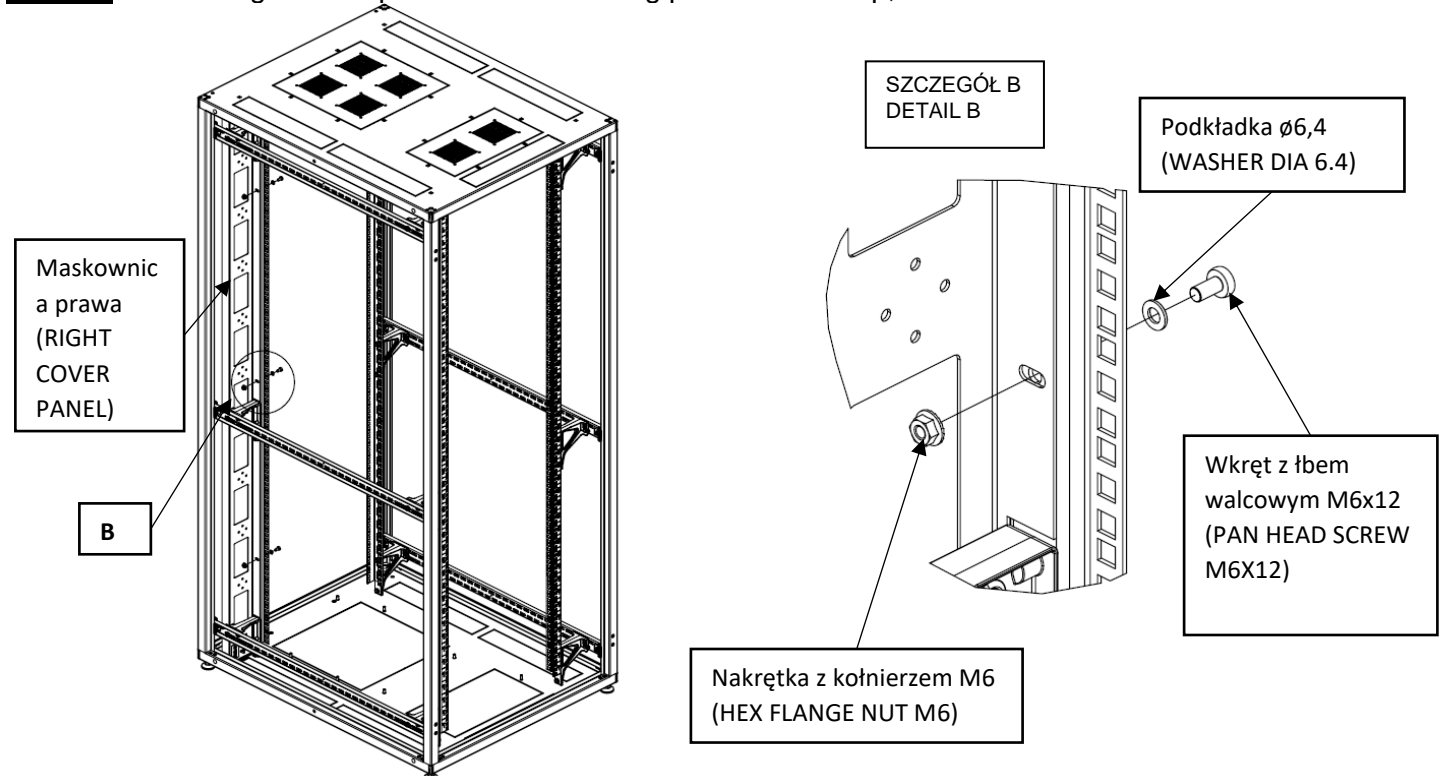

Krok 3: Zamontuj linkę uziemienia do sworznia uziemiającego w płycie dolnej i maskownicy.

Step 3: Mount the ground wire to the ground stud in bottom plate and in right cover panel.

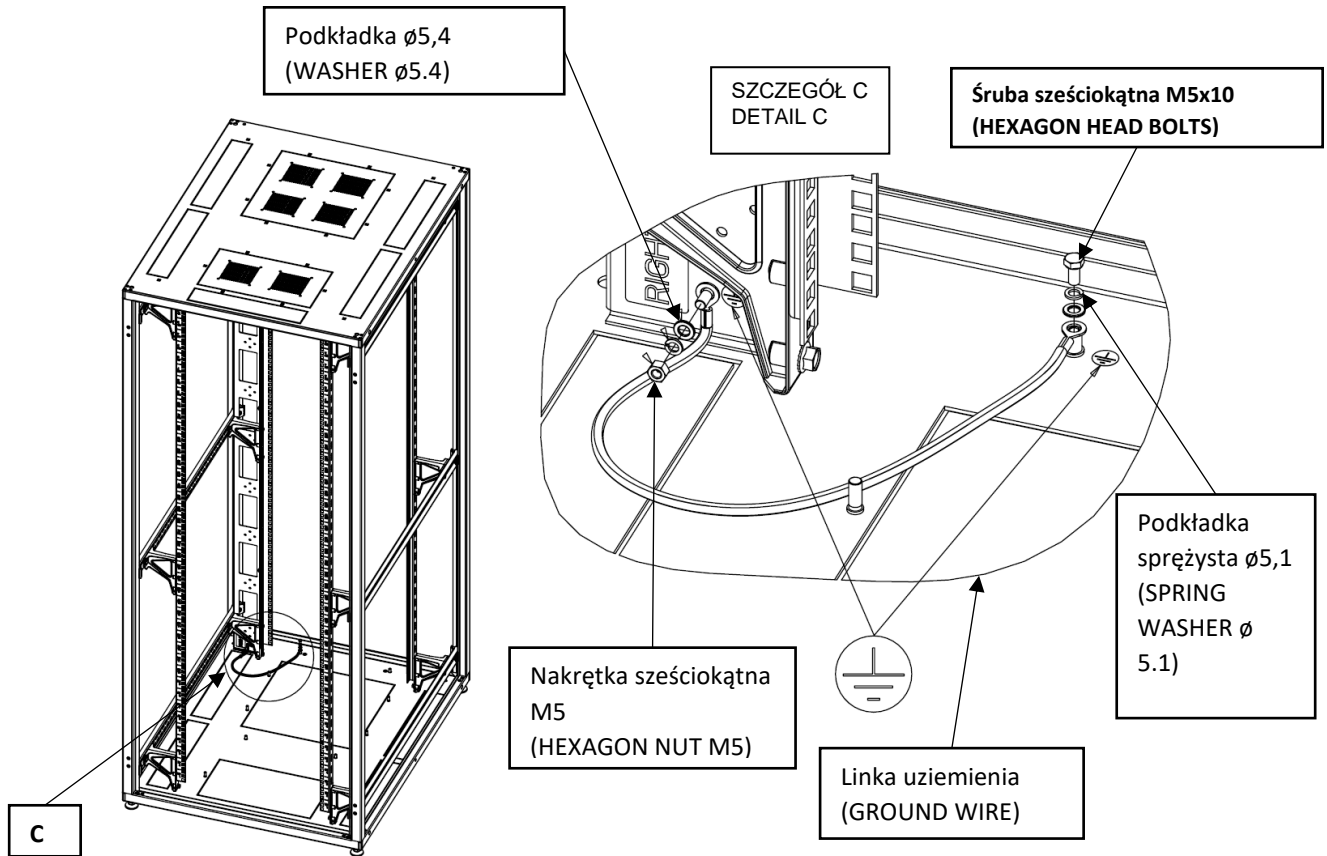

Krok 4: Powtórz kroki 1, 2 i 3 dla lewej maskownicy.

Step 4: (Repeat the steps 1, 2 and 3 for the left cover panel installation).

